

Alpha Etikettenspender
Bedruckte Etiketten
aufbringen

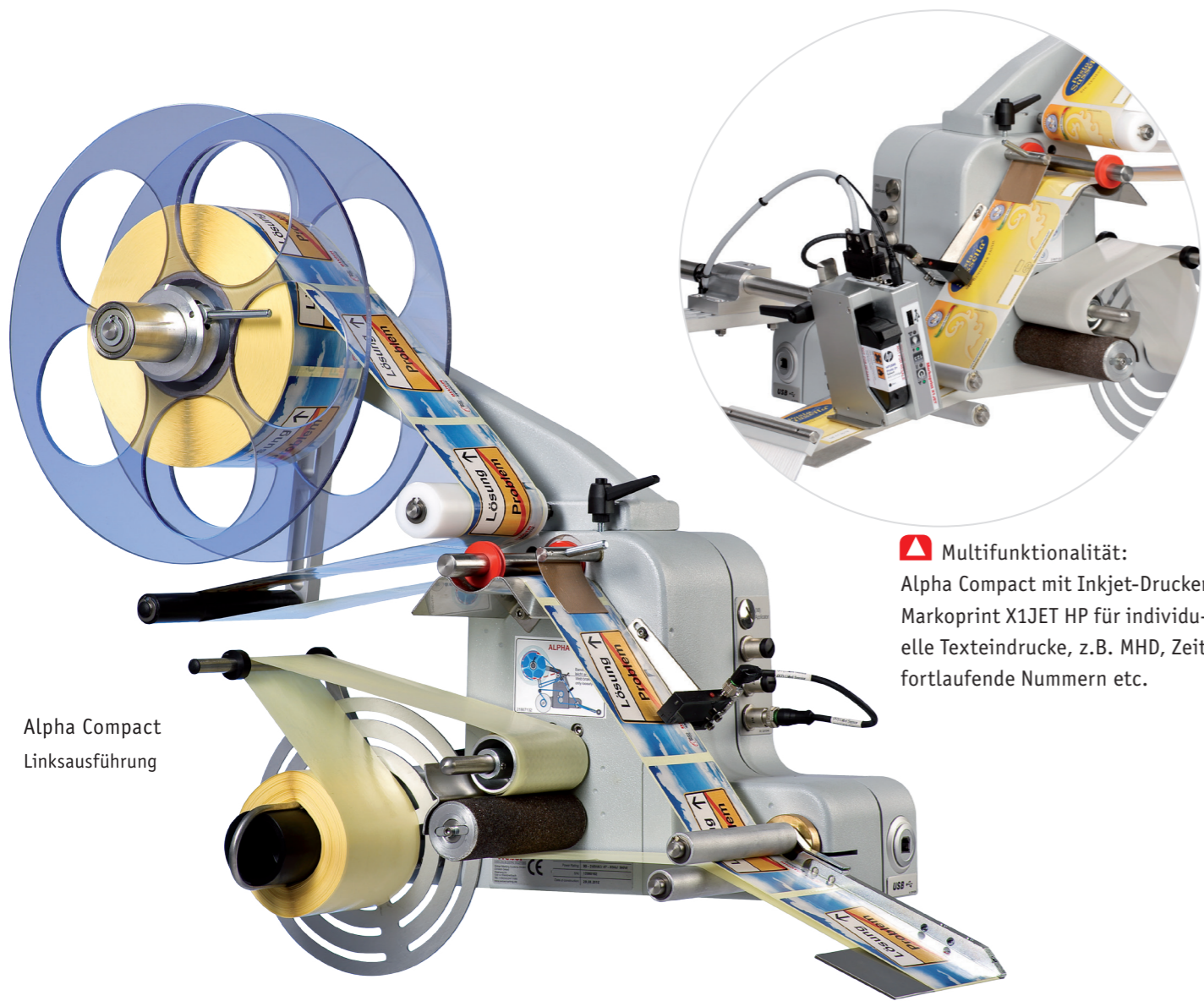



Alpha Compact
Linksausführung

▲ Multifunktionalität:
Alpha Compact mit Inkjet-Drucker
Markoprint X1JET HP für individu-
elle Texteingabe, z.B. MHD, Zeit,
fortlaufende Nummern etc.

Etikettenspender Alpha Compact

Mit dem System Alpha Compact können vorgedruckte Etiketten schnell und positionsgenau auf Produkte und Verpackungen in Verbindung mit unterschiedlichen Applikatoren aufgebracht werden.

Mit seiner integrierten Steuerung ist der Alpha Compact besonders platzsparend und lässt sich optimal bedienen. Unterschiedliche Etikettierparameter und Funktionen, wie zum Beispiel Start und Stopp, Einzeletikettenvorschub, Geschwindigkeitsregelung und Kalibrierung der Sensoren können in Verbindung mit einem Standardrechner und der USB-Schnittstelle im Alpha Compact hinterlegt werden. Einfach und schnell können Daten und Informationen gesichert sowie Spenderparametern

bequem auf andere Alpha Compact Systeme übertragen werden. Das Umstellen von Etikettieraufträgen in Verbindung mit der Anlagensteuerung kann so zur Automatik werden. Eine nicht gestützte Anbindung an vorhandene Anlagensteuerungen ist ebenfalls möglich. Hinterlegte Parameter und Aufgaben können im umfangreichen internen Informationsspeicher aufgerufen wie auch verändert und für unterschiedliche Etikettieraufgaben genutzt werden. Eine zweite Steuerung im Miniaturformat ermöglicht eine 1:1 Etikettierung und spiegelt die tausendfach bewährte Eingabeeinheit der bekannten Alpha Serie mit zwei Dreh- und vier Drucktasten wider.

Besonderheiten Alpha Compact

- Modulares Anlagenkonzept
- Steuerung ist im Gehäuse integriert
- Modulares Benutzerinterface (Bedienpanel, Display, PC-parametriert)
- USB-Schnittstelle ermöglicht Up- und Download vom Spendersetup
- Drehimpulsgeber von 0 bis 50 Meter pro Minute mit stufenloser Geschwindigkeitsanpassung

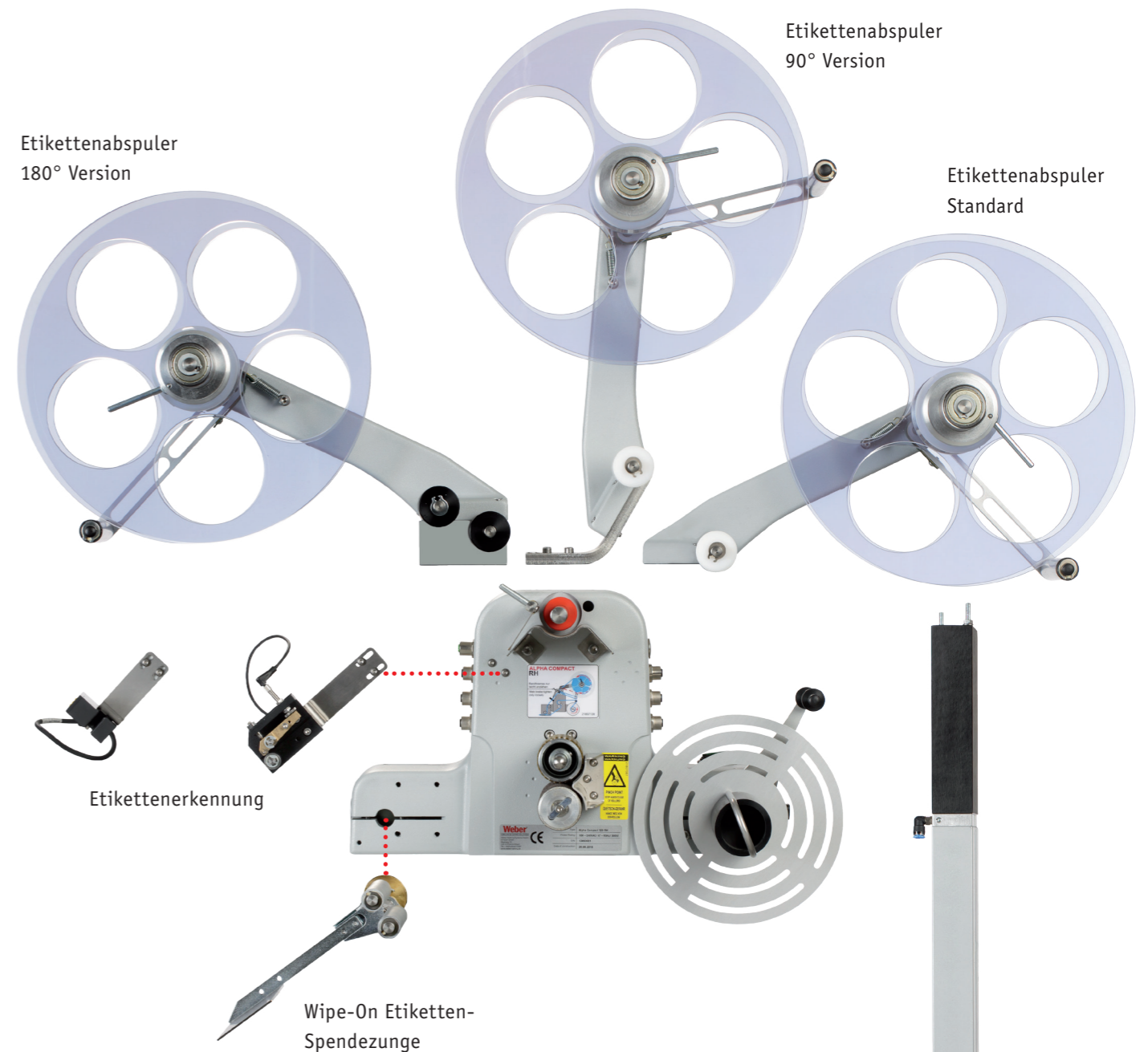

Etikettenabspuler
180° Version

Etikettenabspuler
90° Version

Etikettenabspuler
Standard

Etikettenerkennung

Wipe-On Etiketten-
Spendezunge

Vielfalt durch modularen Aufbau



Etiketten-Spendestempel
HS 100



Etiketten-Spendestempel
TBM 50



Etiketten-Spendestempel
KH 400

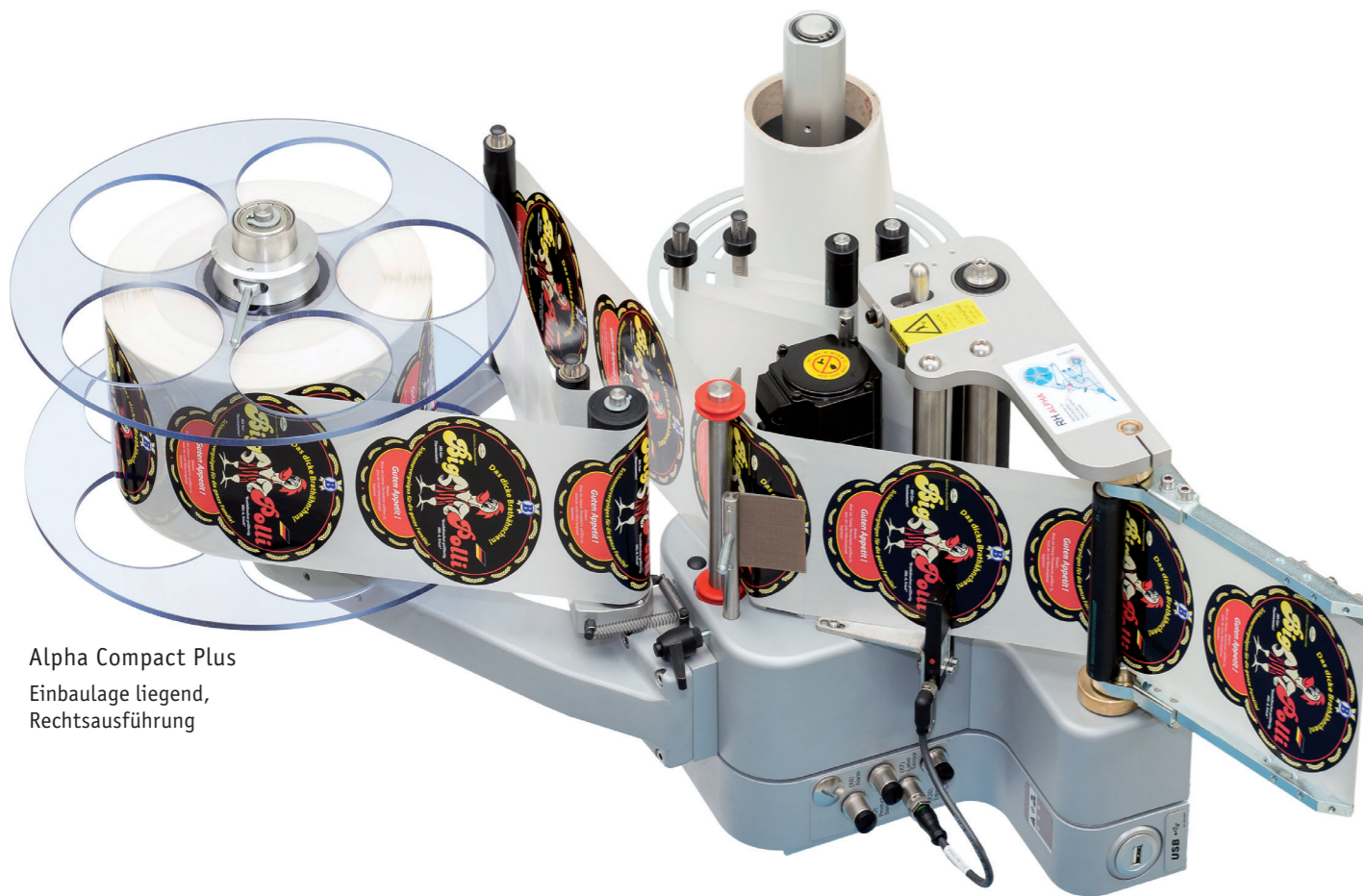

Alpha Compact Plus
Einbaulage liegend,
Rechtsausführung

Etikettenspender Alpha Compact Plus

In neuem Design und mit noch mehr Leistung, höheren Taktraten und noch einfacherer Bedienung präsentiert sich der Etikettenspender Alpha Compact Plus. Ein besonders leistungsstarker Servomotor bietet eine sehr hohe Genauigkeit beim Etikettiervorgang. Eingabe und Hinterlegen unterschiedlicher Etikettierparameter und Funktionen erfolgen mit einem Standardrechner und der Ethernet-Schnittstelle im Alpha Compact Plus.

Die Menüführung ist besonders einfach gestaltet. So wird zum Beispiel mit kleinen Pictogrammen das Handling der Bediener unterstützt.

Besonderheiten Alpha Compact Plus

- Stufenlose Drehimpulsgeber-Regelung bis 100 Meter pro Minute
- Leistungsspitzen bis zu 1.100 Etiketten pro Minute sind möglich
- Hohe Positionsgenauigkeit der gespendeten Etiketten von +/- 0,3 mm
- Antrieb durch Hochleistungs-Servomotor
- Integrierte Zero-Down-Time Funktion bei Einsatz eines redundanten Systemes
- Konfigurierbares System zur einfachen Integration in die vorhandene Produktion
- Kürzere Rüstzeiten beim Wechsel des Etikettenformates
- Ethernet Schnittstelle (M12 Industriesteckverbindung) ermöglicht Up- und Download von Spendersetup
- Automatische Erkennung von fehlenden Etiketten (Skip-Funktion)
- Genaue wegabhängige Positionierung der Etiketten
- Spendersteuerung ist geschützt im robusten Spendergehäuse untergebracht

Beispiele aus der Praxis



Branche: Süßwaren
Anwendung: Etikettierung von Schokoladenriegeln



Branche: Molkerei
Anwendung: Etikettierung von Eimern mit Joghurt



Branche: Hygieneartikel
Anwendung: Etikettierung von Toilettenpapier-Gebinden



Branche: Lebensmittel
Anwendung: Etikettierung von abgepackten Pizzen



Branche: Chemie
Anwendung: Gefahrstoffkennzeichnung



Branche: Druck und Papier
Anwendung: Etikettierung von Druckerzeugnissen

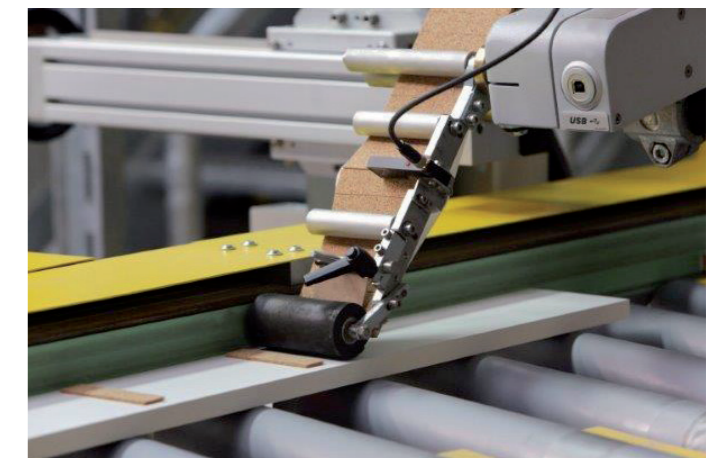

Branche: Holzverarbeitung / Möbelindustrie
Anwendung: Etikettierung von Möbelteilen mit Korkplättchen

Kundenspezifische Lösungen

Unter Einbezug des modularen Baukastensystemes sind die Alpha Etikettenspendesysteme vielseitig einsetzbar. Unsere Entwicklungsabteilung erarbeitet die kundenspezifischen Lösungen, welche in vielen Branchen unter verschiedensten Bedingungen eingesetzt werden. Profitieren Sie von unserem Know-how!

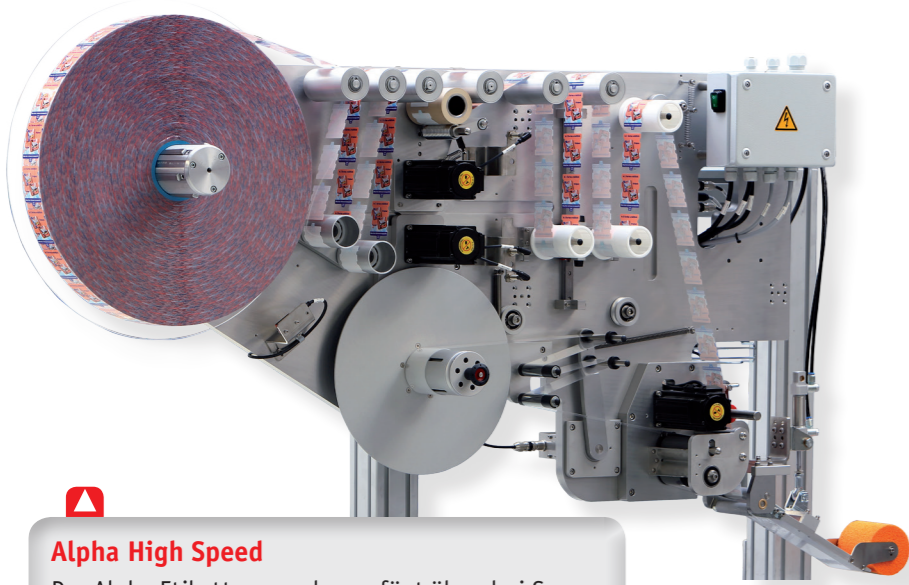

Alpha High Speed

Der Alpha Etikettenspender verfügt über drei Servoantriebe und erreicht enorm hohe Spendeleistungen, bis zu **1.400 Takte pro Minute** sind realisierbar. Etikettenrollen mit 500 mm Durchmesser reduzieren die Rüstzeiten erheblich.



Alpha Print Plus

Etikettierleistung bis zu 500 Takte pro Minute. Ein eingebautes Druckmodul ermöglicht auch **individuelle Eindrücke** in bedruckte und Blanks-Etiketten. Die Positionsgenauigkeit der gespendeten Etiketten beträgt +/- 0,3 mm.



Alpha Compact Tamp-Blow Mini

Die vorhandenen **Platzverhältnisse** in der Verpackungsanlage **erfordern eine 90° Umlenkung der Etikettenbahn** hin zum Spendestempel. In dieser Einbaulage lassen sich problemlos und schnell die Etikettenrollen wechseln.

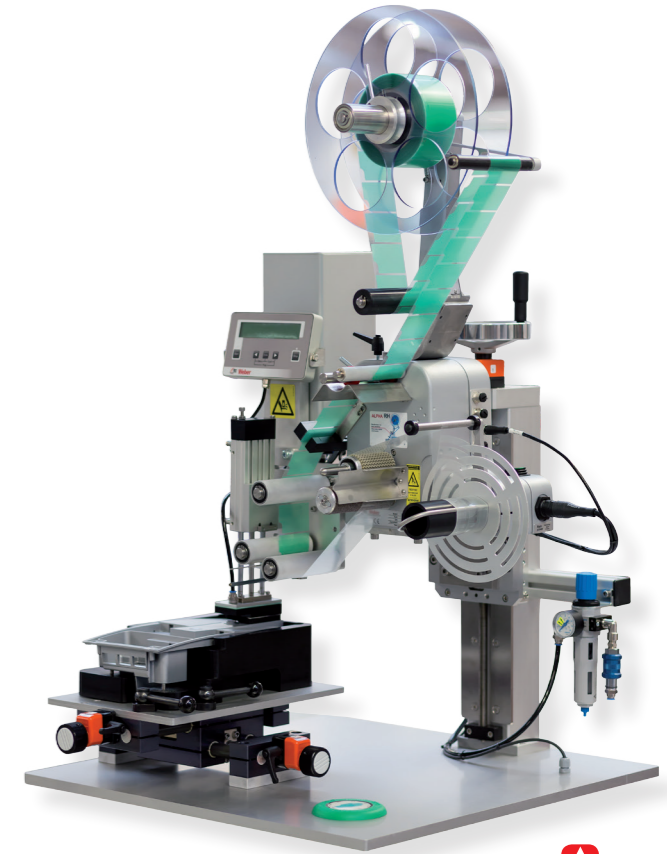

Alpha Compact Tamp-On

Ein Schaumstoffaufsatz am Spendestempel gewährleistet eine optimale Formanpassung der gespendeten Etiketten an das Produkt. Dabei wird eine **sehr hohe Etikettiergenauigkeit auf komplexen Produktformen** erreicht.

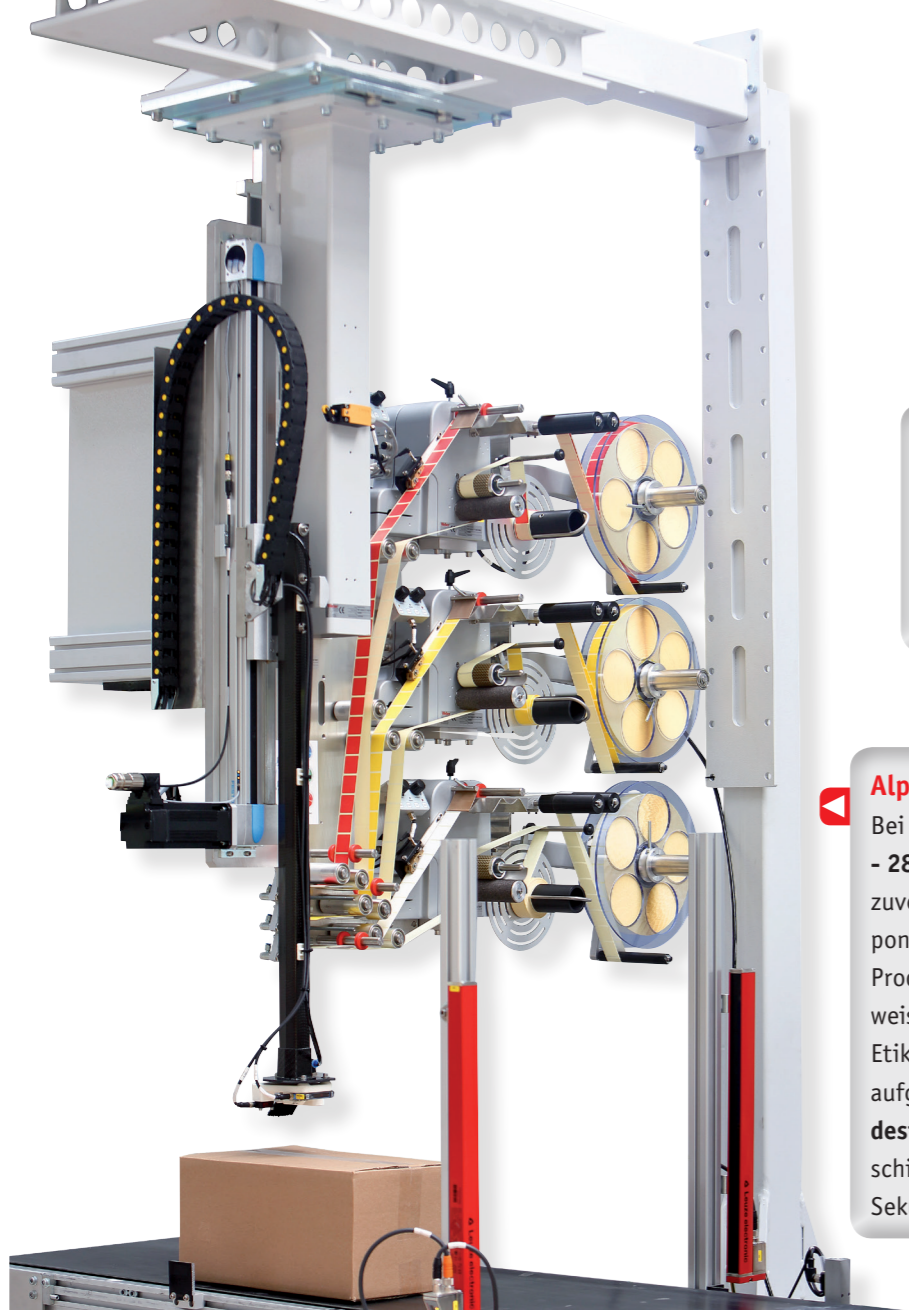

Alpha Compact TK

Bei **Umgebungstemperaturen von -28 °C** verrichtet die Alpha-Anlage zuverlässig ihren Dienst. Alle Komponenten wurden an das spezifische Produktionsumfeld angepasst. Wahlweise werden unterschiedlich farbige Etiketten auf das passende Produkt aufgespendet. Der **extra lange Spendestempel aus Carbon** gleicht unterschiedliche Produkthöhen aus. Pro Sekunde wird ein Karton etikettiert.

Tamper Evident Labeler

Integration eines kompakten Spenders zur **Aufbringung von Siegetiketten** in eine **Pharma-Komplettanlage**. Der Etikettenspender garantiert eine eindeutige **Sicherheitskennzeichnung** zur datenbankgestützten Rückverfolgung und entnahmesicheren Versiegelung jeder Verpackung gemäß verabschiedeter EU-Richtlinie 2011/62/EU.

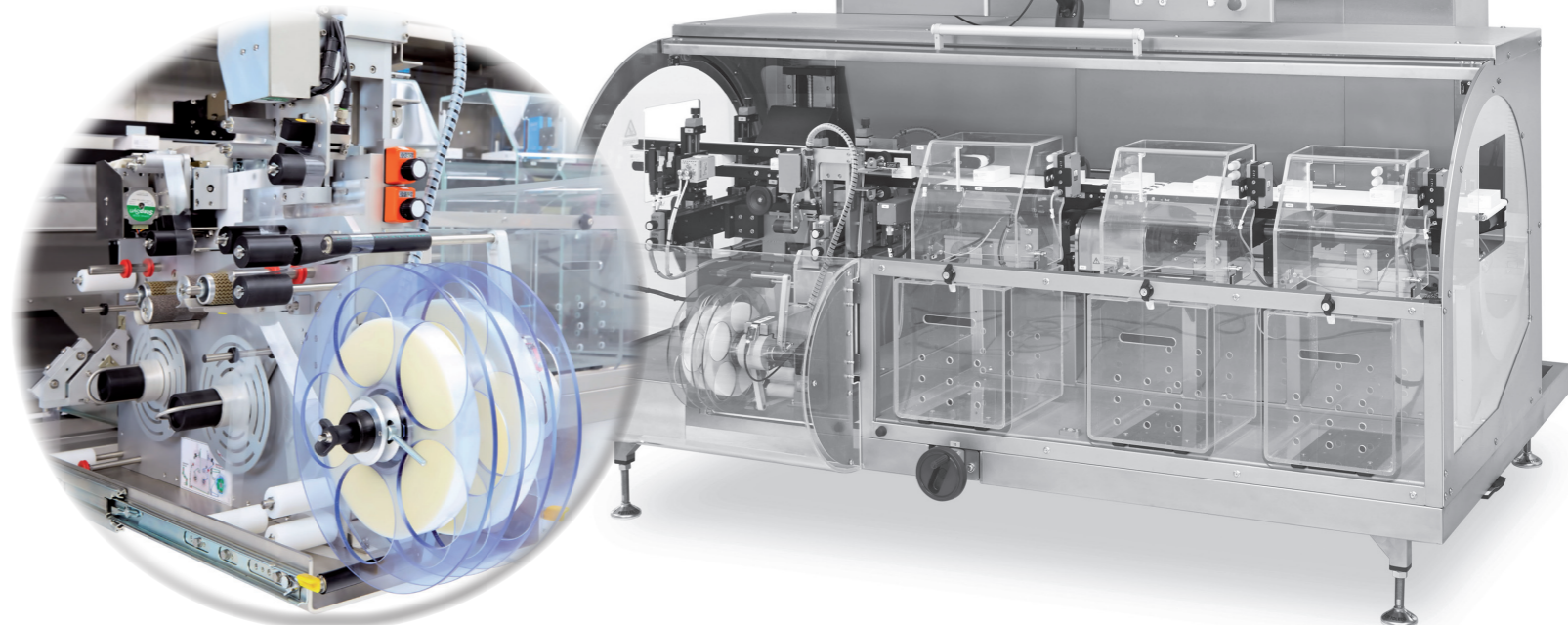

Bluhm Systeme GmbH
Bluhm Leasing GmbH & Co. KG

Zentrale: Maarweg 33 · D-53619 Rheinbreitbach
Telefon: +49(0)2224/7708-0 · Fax: +49(0)2224/7708-20 · info@bluhmsysteme.com · www.bluhmsysteme.com

Bluhm Systeme GmbH Österreich: Rüstorf 82 · A-4690 Schwanenstadt
Telefon: +43(0)7673/4972 · Telefax: +43(0)7673/4974 · info@bluhmsysteme.at · www.bluhmsysteme.at

Bluhm Systeme GmbH Schweiz: Im Grund 15 · CH-5014 Gretzenbach
Telefon: +41(0)62 788 7090 · Telefax: +41(0)62 788 7099 · info@bluhmsysteme.ch · www.bluhmsysteme.ch

